



E.T.S.Arquitectura del Vallès
Universitat Politècnica de Catalunya

Guia d'ajut a la docència i avaluació no presencial per la situació d'excepcionalitat COVID'19

(20/04/2020)

Resum de les recomanacions i criteris UPC publicats el 14/4/2020 als documents UPC:

- [Recomanacions en relació a les proves d'avaluació en el context de la situació excepcional de docència no-presencial motivada per la COVID-19](https://www.ice.upc.edu/ca/suport-a-la-docencia/eines-exemples-docencia-no-presencial/20200414RecomanacionsprovesavaluacionopresencialCOVID19.pdf)
(<https://www.ice.upc.edu/ca/suport-a-la-docencia/eines-exemples-docencia-no-presencial/20200414RecomanacionsprovesavaluacionopresencialCOVID19.pdf>)
- [Criteris de seguretat TIC i protecció de dades personals en classe i/o avaluació en remot](https://www.ice.upc.edu/ca/suport-a-la-docencia/eines-exemples-docencia-no-presencial/20200414CriterisdeseguretatTICiproteccidedadespersonalssessionsiavaluacionsenremot.pdf)
<https://www.ice.upc.edu/ca/suport-a-la-docencia/eines-exemples-docencia-no-presencial/20200414CriterisdeseguretatTICiproteccidedadespersonalssessionsiavaluacionsenremot.pdf>



QUÉ HEM DE FER?

UN COP AQUEST QM (via ATENEA)



1. Penjar l'ADDENDA A LA GUIA DOCENT a ATENEA
2. Saber quins estudiants no disposen de les eines per la docència i/o avaluació per, si es pot, buscar alternatives o solucions.
3. Demanar consentiment si es volen gravar les classes i fer-les servir fora del grup de classe que s'ha gravat.
4. Avisar amb antelació via ATENEA (recomanable: 1 setmana)
 - a. les condicions i requisits tècnics de les classes i/o avaluacions
 - b. enllaç a les normes relatives a protecció de dades
 - c. enllaç on trobaran la classe/avaluació
 - d. com procedir si hi ha un problema tècnic

Cada sessió no presencial (recordatoris a l'inici)

5. Es recomanable fer servir eines UPC
6. Fer un recordatori als participants de
 - a. Prohibició de gravar o fer difusió de gravacions
 - b. Vigileu amb els objectes personals que surten a càmera
 - c. Micròfon desactivat quan no s'intervé
 - d. Càmera desactivada si no es vol sortir.
7. Si hi ha gravació de la sessió
 - a. Informar als assistents i deixar constància de que es gravarà.
 - b. Quan es farà difusió fora del curs cal disposar del consentiment dels estudiants que participin per vídeo o àudio.
 - c. Els estudiants sense consentiment, hauran de participar per mitjans alternatius a la videoconferència



ES POT?
NO ES POT?

Es pot



8. Gravar sense consentiment si no es farà difusió de la gravació fora d'aquest Grup de classe i Curs acadèmic
9. Gravar a principi i/o al final d'una prova d'avaluació per identificar estudiants, un primer pla de l'estudiant (que pot ser amb carnet UPC o amb altres documents d'identificació però que sols surti nom i fotografia)
10. Monitoritzar sense gravar els estudiants durant una prova d'avaluació
11. Demanar fotos o fulls 'escanejats' del treball fet a una prova d'avaluació.
12. Demanar una defensa a posteriori del que s'ha fet a un examen

NO es pot



13. Fer difusió d'una gravació sense disposar de consentiment dels participants.
14. Demanar instal·lació de programari que controli l'ordinador de l'estudiant.
15. Demanar veure l'entorn dels estudiants a una prova d'avaluació
16. Gravar contínuament un estudiant a una avaluació.

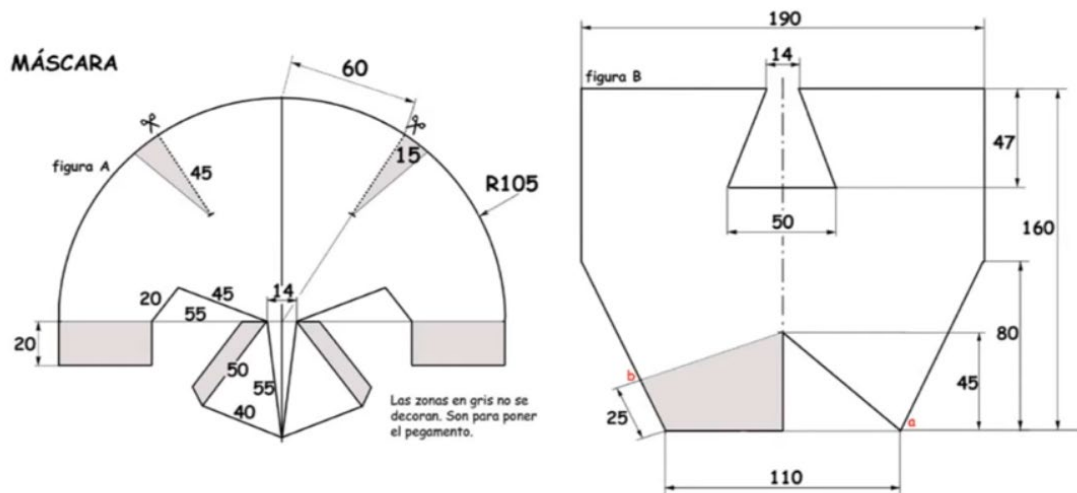

Exemples/Plantilles

1. Consentiment difusió gravacions
2. Correu informatiu d'activitats
3. Recordatoris a l'inici de la gravació

Consentiment

Consentiment per al tractament de dades a les activitats d'aprenentatge a distància dels estudis impartits a l'ETSAV al llarg del 2on Quadrimestre del curs Acadèmic 2019-20.

Aquest document estableix els criteris de seguretat TIC i protecció de dades personals en la realització de classes i/o avaluacions mitjançant eines de treball en remot, per tal de garantir el dret a la protecció de les dades personals en el marc de les activitats d'aprenentatge a distància dels estudis impartits per l'ETSAV (UPC) durant el segon Quadrimestre del curs acadèmic 19-20.

Responsable del tractament:

Universitat Politècnica de Catalunya (<http://www.upc.edu>)
[E.T.S.Arquitectura del Vallès](http://www.etsav.upc.edu) (<http://www.etsav.upc.edu>)
etsav@upc.edu

Dades de contacte del delegat de protecció de dades:

[Universitat Politècnica de Catalunya](#)

<https://www.upc.edu/normatives/ca/proteccio-de-dades/normativa-europea-de-proteccio-de-dades/dades-de-contacte-del-delegat-de-proteccio-de-dades>

Finalitat del tractament:

[F03.21 Gestió i ús del campus virtual](https://rat.upc.edu/ca/registre-de-tractamentsde-dades-personals/F03.21) (<https://rat.upc.edu/ca/registre-de-tractamentsde-dades-personals/F03.21>) Sessió de classe/d'avaluació en remot de la E.T.S.Arquitectura del Vallès.

Legitimació:

Compliment d'una missió realitzada en interès públic (Llei Orgànica 6/2001, de 21 de desembre, d'Universitats).

Destinatari:

El consentiment del present document implica que el nom i cognoms o identificador a la sessió, la vostra imatge si la càmera és activa i/o la vostra veu si participeu a l'activitat sigui tractada de forma que quedi enregistrada i es faci pública únicament per les finalitats definides a aquest document tret que sigui d'obligació legal.

Drets de les persones:

[Sol·licitar l'accés, la rectificació o supressió, la limitació del tractament. Oposar-se al tractament. Portabilitat de les dades.](#) (<https://www.upc.edu/normatives/ca/proteccio-de-dades/normativa-europea-de-proteccio-de-dades/drets>)

Termini de conservació:

Mentre sigui necessari per a qualsevol dels propòsits descrits a la [política de conservació de la UPC](#) (<https://www.upc.edu/normatives/ca/proteccio-de-dades/normativa-europea-de-proteccio-de-dades/politica-de-conservacio-de-les-dades-de-caracter-personal>).

Reclamació:

Si no ha estat satisfet l'exercici dels vostres drets, podeu presentar una reclamació davant l'Autoritat de Protecció de Dades de Catalunya: <https://apdcat.gencat.cat/ca/inici>

Mitjançant resposta afirmativa i explícita al present e-mail, dono consentiment al tractament de les meves dades personals a les activitats d'aprenentatge a distància dels estudis impartits a l'ETSAV al llarg del 2on Quadrimestre del curs Acadèmic 2019-20.



Correu d'informació amb l'enllaç

(si son classes periòdiques, sols informar una vegada i penjar-lo a ATENEA així)

Activitat:

Data i Hora:

Enllaç:

Aquesta sessió [**no s'enregistrà** / **s'enregistrà sense difusió posterior** / **s'enregistrà amb difusió posterior**]

Es recorda a tots els participants que queda prohibida la captació d'imatges o enregistrament de la sessió per part d'altres participants que no sigui el professor organitzador, així com la seva reproducció o difusió en tot o part, sigui quin sigui el mitjà o dispositiu utilitzat.

Quan l'activitat sigui enregistrada per les finalitats establertes, es recorda als estudiants que en cas que no hagin donat consentiment, no podran fer intervencions mitjançant vídeo o àudio, quedant restringida la seva participació a mitjans alternatius (chat o altres).

En tots els casos que hi hagi un enregistrament, es recorda als participants, si tenen la càmera activada, eliminar del plànol d'aquesta qualsevol objecte personal.

Tota la informació referent al compliment de la normativa relativa a la protecció de dades personals relativa a aquesta sessió o prova és pot consultar a [<enllaç a informació amb la taula d'informació bàsica de protecció de dades UPC, ETSAV o Assignatura>](#)



Recordatoris INICI GRAVACIÓ

- (a) Ha de quedar constància d'haver fet aquest recordatori, preferentment amb la presentació d'una imatge que inclogui el text i la lectura en veu alta a l'inici de la gravació.
- (b) Si la Sessió es gravarà sense difusió a tercers:
 - a. La sessió es gravarà per facilitar posteriorment el contingut a l'estudiant
 - b. Excepte autorització expressa, sols es farà difusió entre els estudiants d'aquesta assignatura i durant aquest curs.
 - c. Es recomana desactivar i inhabilitar la càmera del dispositiu si no es vol que la resta de participants el vegin
- (c) Si la sessió es gravarà amb difusió a tercers
 - a. La sessió es gravarà per docència o promoció de l'ETSAV
 - b. Si no s'ha signat el consentiment,
 - i. Desactivar vídeo i audio del participant
 - ii. la participació a la classe s'ha de fer per mitjans alternatius (chat). De cap manera via conferència
- (d) queda prohibida la captació d'imatges o enregistrament de la sessió per part d'altres participants que no sigui el professor organitzador, així com la seva reproducció o difusió en tot o part, sigui quin sigui el mitjà o dispositiu utilitzat.

Exemple

Amb motiu de la suspensió temporal de l'activitat docent presencial a la UPC, us informem de les condicions d'ús de l'aplicació de la sessió videoconferència que farem a continuació:

- (a) La sessió es gravarà per, posteriorment, facilitar-ne el contingut a l'estudiantat**
- (b) Garantim que, excepte autorització expressa, els enregistraments únicament s'utilitzaran a l'aula assignada al curs i durant el període assignat a aquest curs.**
- (c) Recomanem als assistents que desactivin i inhabilitin la càmera del seu dispositiu si no volen que la resta de participants els vegin.**
- (d) Queda prohibida la captació o enregistrament de la sessió, així com la seva reproducció o difusió (per exemple, en xarxes socials o serveis dedicats a compartir anotacions), en tot o en part, sigui quin sigui el mitjà o dispositiu utilitzat. Qualsevol actuació indeguda és una vulneració de la normativa vigent, i pot comportar responsabilitats legals."**

